

## Steigrohr

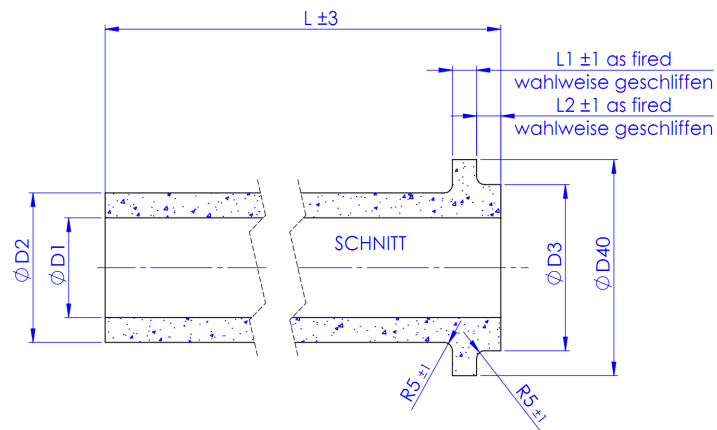

Nr.	D1	D2	D3	D4	L1	L2	L
1	Ø 60	Ø 90	Ø 100	Ø 130	15	15	590
2	Ø 60	Ø 90	Ø 60	Ø 90	20	44	1200
3	Ø 60	Ø 80	Ø 100	Ø 120	20	55	590
4	Ø 60	Ø 80	Ø 100	Ø 120	20	55	470
5	Ø 60	Ø 80	Ø 100	Ø 130	20	44	640
6	Ø 60	Ø 80	Ø 100	Ø 130	20	44	730
7	Ø 70	Ø 90	Ø 100	Ø 130	30	30	1100
8	Ø 70	Ø 90	Ø 100	Ø 130	20	20	920
9	Ø 70	Ø 90	Ø 100	Ø 130	20	20	1000
10	Ø 70	Ø 90	Ø 100	Ø 130	20	20	1030
11	Ø 70	Ø 90	Ø 100	Ø 130	20	20	1050
12	Ø 70	Ø 90	Ø 100	Ø 130	20	44	750
13	Ø 70	Ø 90	Ø 100	Ø 120	15	15	940
14	Ø 70	Ø 90	Ø 100	Ø 120	15	8	1060
15	Ø 90	Ø 110	Ø 120	Ø 145	20	10	1150
16	Ø 100	Ø 120	Ø 130	Ø 160	30	30	980
17	Ø 130	Ø 155	Ø 160	Ø 180	15	15	1100

## Steigrohr mit Flansch (endständig)

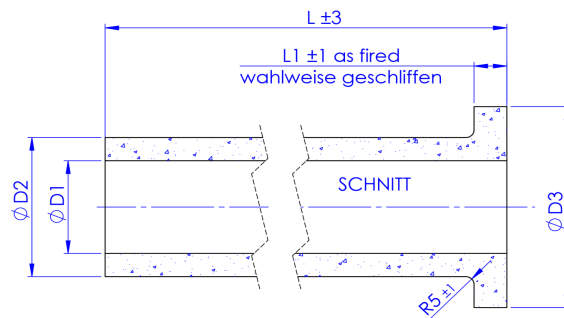

Nr.	D1	D2	D3	L1	L
1	Ø 60	Ø 80	Ø 110	20	500-1200
2	Ø 70	Ø 90	Ø 120	20	500-1200
3	Ø 130	Ø 155	Ø 180	30	500-1200